



DCA-4818

denver.eu

02/2026



FR

Cet appareil, ses
cordons, ses accessoires
et ses batteries sont
recyclables

**À DÉPOSER
EN MAGASIN**



OU

**À DÉPOSER
EN DÉCHÈTERIE**



Points de collecte sur www.quefairedemesdechets.fr
Privilégiez la réparation ou le don de votre appareil !

Consignes de sécurité

Lisez attentivement les consignes de sécurité avant d'utiliser l'appareil pour la première fois et conservez-les pour référence ultérieure.

1. Avertissement : Ce produit contient des batteries au lithium-polymère.
2. Gardez le produit hors de portée des enfants et des animaux de compagnie pour éviter qu'ils le mordent et l'avalent.
3. La température de fonctionnement et de stockage du produit doit être entre 0 et 40 °C. Une température inférieure ou supérieure peut affecter son fonctionnement.
4. N'ouvrez jamais le produit. Toucher les pièces électriques à l'intérieur peut provoquer une décharge électrique. Les réparations ou l'entretien ne doivent être effectués que par du personnel qualifié
5. Ne chargez l'appareil qu'avec le câble USB inclus.
6. N'utilisez pas d'accessoires non officiels avec le produit, car cela peut causer un mauvais fonctionnement.

Guide d'instructions

Veuillez lire attentivement ce guide d'instructions avant d'utiliser ce produit. Les instructions ne sont données qu'à titre de référence. Le fonctionnement spécifique du produit physique prévaut.

Avant la première utilisation

Mise en place/Retrait des batteries

Pour la mise en place des batteries, ouvrez le couvercle du compartiment de batterie situé au bas de l'appareil photo (poussez-le délicatement vers la droite), puis poussez la partie avant de la batterie vers l'écran, dans le compartiment de batterie, jusqu'à ce que la batterie soit complètement en place.

Si vous devez retirer la batterie, éteignez d'abord l'appareil photo, puis, en suivant la flèche située au coin supérieur droit de la batterie, déverrouillez et retirez la batterie.

Mise en place/Retrait de la carte SD

Avant la mise en place de la carte SD, assurez-vous qu'elle a été formatée au format du système de fichiers FAT (Remarque : les cartes SD dont la capacité est supérieure à 32 Go ne peuvent être formatées au format FAT sur un ordinateur. Ils doivent être formatées dans l'appareil photo). Ouvrez le couvercle du compartiment de batterie, la fente pour carte SD est située au coin supérieur gauche dudit compartiment. Poussez la carte SD (comme indiqué sur l'image C) vers l'écran, vers l'intérieur de la fente, jusqu'à ce qu'elle se verrouille en place. La mise en place est alors effectuée.

Pour retirer la carte SD, éteignez d'abord l'appareil photo, puis poussez la carte SD vers l'intérieur de la fente jusqu'à ce que vous entendiez un « clic » lorsque la carte SD sort, puis retirez-la.

Descriptif du produit

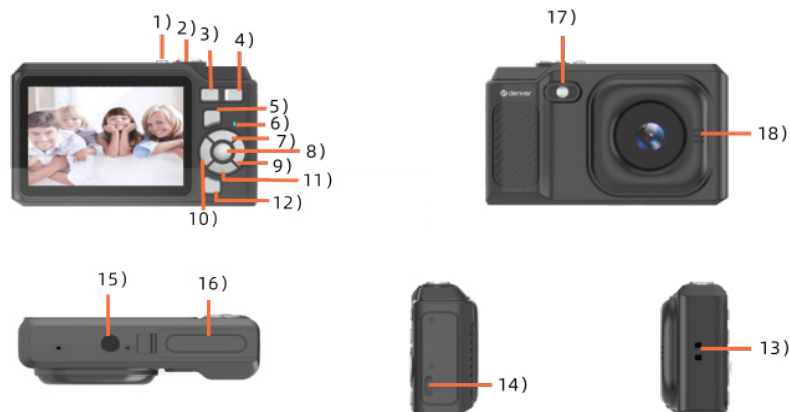

- | | | | |
|------------------------|----------------------|----------------------------------|--------------------|
| 1) Bouton Marche/Arrêt | 2) Bouton obturateur | 3) Bouton W | 4) Bouton T |
| 5) Bouton Mode | 6) Voyant lumineux | 7) Bouton d'accélération | 8) Bouton OK |
| 9) Bouton Droite | 10) Bouton Gauche | 11) Bouton Bas | 12) Bouton menu |
| 13) Pince à crochet | 14) Port USB | 15) Point de fixation de trépied | 16) Capot de piles |
| 17) Lumière d'appoint | 18) Haut-parleurs | | |

Boutons et Ports

1. Bouton Alimentation

1) Appuyez-y brièvement ce bouton pour allumer l'appareil.

Appuyez et maintenez enfoncé ce bouton pour éteindre l'appareil.

2) Appuyez-y brièvement pour faire apparaître le menu principal et sélectionner le mode.

2. Touche obturateur

En mode photo/vidéo, appuyez brièvement sur ce bouton pour prendre une photo/vidéo.

3. Bouton W

1) En mode photo/lecture (Affichage des photos), appuyez et maintenez enfoncé ce bouton pour réduire le champ de vision.

2) Appuyez-y brièvement pour réduire le volume pendant la visualisation de la vidéo en mode lecture.

4. Bouton T

1) En mode photo/lecture (Affichage des photos), appuyez et maintenez enfoncé ce bouton pour agrandir le champ de vision.

2) Appuyez-y brièvement pour augmenter le volume pendant la visualisation de la vidéo en mode lecture.

5. Bouton M (Mode)

Appuyez brièvement sur ce bouton pour passer d'un mode à l'autre (Photo/Vidéo/Lecture/Réglages).

6. Voyant

7. Bouton Haut

- 1) En mode photo, appuyez brièvement sur ce bouton pour activer ou désactiver la lumière de remplissage.
- 2) En mode lecture, appuyez-y brièvement pour accéder à l'option Supprimer tout.
- 3) En mode Menu, appuyez brièvement sur ce bouton pour naviguer vers le haut.

8. Touche OK

Il s'agit d'un bouton de confirmation. En mode lecture/menu, une brève pression permet de lire ou de mettre en pause.

9. Touche Droite

- 1) En mode photo, appuyez brièvement sur ce bouton pour ouvrir le mode photo en continu, puis appuyez à nouveau brièvement sur ce bouton pour revenir au mode précédent.
- 2) En mode lecture/ menu, appuyez brièvement pour naviguer vers la droite.

10. Touche Gauche

- 1) En mode photo, appuyez-y brièvement pour activer le retardateur (les paramètres défilent de manière séquentielle).
- 2) En mode lecture/ menu, appuyez brièvement sur ce bouton pour naviguer vers la gauche.

11. Bouton Bas

- 1) En mode photo/vidéo, appuyez brièvement sur ce bouton pour passer rapidement en mode lecture et regarder des vidéos ou des photos.
- 2) En mode lecture, appuyez-y brièvement pour accéder à l'option Suppression unique.
- 3) En mode Menu, appuyez brièvement sur ce bouton pour naviguer vers le bas.

12. Touche Menu

Appuyez brièvement sur ce bouton pour accéder aux réglages du menu ou en sortir.

13. Pince à crochet

14. Port de charge et de données

- 1) Type de port : Type C
- 2) Raccordez l'appareil à une source d'alimentation externe pour charger la batterie ou fournir de l'énergie.
- 3) Raccordez l'appareil à un PC pour transférer des données.

15. Point de fixation de trépied

16. Capot de piles
Porte du compartiment à piles

17. Lumière LED

- 1) Témoin bleu: Clignote une fois pour la mise sous/hors tension ; clignote une fois pour la prise de photos ; clignote une fois pendant une seconde pour l'enregistrement vidéo.
- 2) Témoin rouge: Chargement (toujours allumé lors du chargement, s'éteint lorsque la batterie est complètement chargée).

18. Haut-parleurs

Emplacement pour la carte mémoire

- 1) Type de mémoire : Carte SD
- 2) Plage de capacités prises en charge : De 8 Go à 64 Go
- 3) Formats pris en charge : FAT32

Remarque : En principe, les cartes SD d'une capacité supérieure à 32 Go doivent d'abord être formatées sur l'appareil photo.

Remarque : Ne pas retirer la carte SD lorsque vous êtes en mode vidéo/photo/lecture.

Menus et fonctionnement

1. Mode appareil photo

1) Icônes

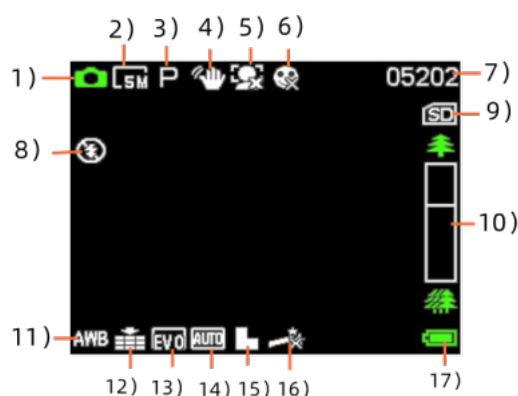

- | | | | |
|------------------------|---------------------|--|---------------------|
| 1) Mode Photo | 2) Résolution photo | 3) Mode | 4) Anti-tremblement |
| 5) Détection du visage | 6) Sourire | 7) Nombre de photos disponibles | |
| 8) ampoule flash | 9. Carte SD. | 10) Barre de progression de la mise au point | |
| 11) Balance des blancs | 12) Qualité d'image | 13) Valeur | 14) ISO |
| 15) Finesse | 16) Effet photo | 17) État d'alimentation | |

2. Mode de lecture

En mode photo, appuyez sur le bouton « Menu » pour accéder aux fonctionnalités suivantes :

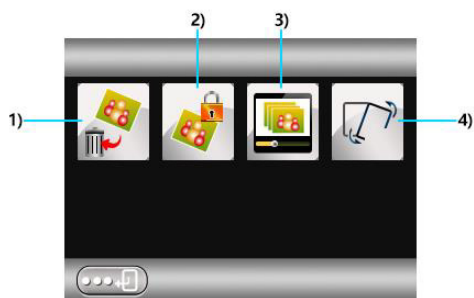

1) Supprimer 2) Protéger 3) Lecture des diapositives 4) Retourner

En mode vidéo, appuyez sur le bouton « Menu » pour accéder aux fonctionnalités suivantes :

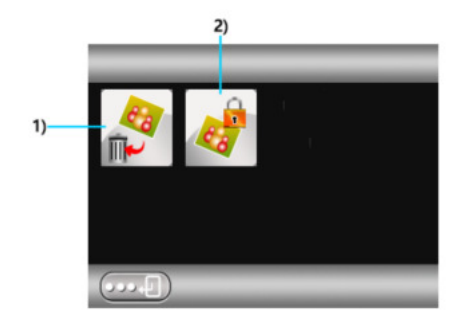

1) Supprimer 2) Protéger

3. Mode de configuration

1) Icônes

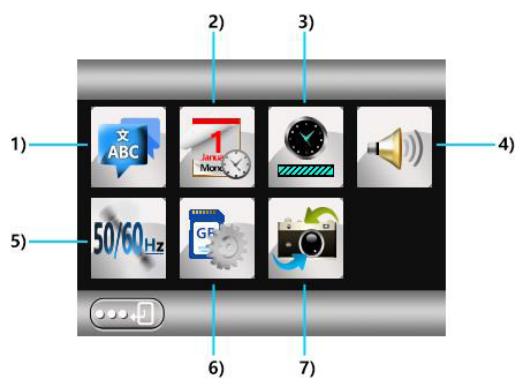

- 1) Réglage de langue
- 2) Date/Heure
- 3) Arrêt automatique
- 4) Volume système
- 5) Fréquence optique
- 6) Format
- 7) Restaurer les paramètres d'usine

2) Mode USB

- 1) Mémoire : Insérez d'abord la carte SD, puis raccordez le câble USB à l'ordinateur. La mention « Memory » s'affiche, et vous pouvez visualiser et accéder aux fichiers vidéo/photo dans ce mode.
- 2) Caméra PC: Retirez d'abord la carte SD, puis raccordez le câble USB à l'ordinateur (l'ordinateur doit disposer d'un outil d'application pour appareil photo, tel que AMCAP).

4. utiliser la fonction webcam

- 1). Connectez votre ordinateur à l'appareil photo à l'aide d'un câble de type Calors que l'appareil est éteint.
- 2). Appuyez simultanément sur le bouton d'alimentation et le bouton de l'obturateur pendant 3 secondes.
- 3). La webcam apparaît sur l'appareil photo comme indiqué ci-dessous :
- 4). Visualiser le périphérique vidéo sur votre ordinateur.
- 5). Vous pouvez utiliser la fonction webcam.

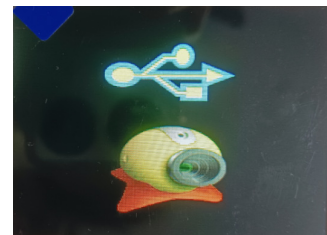

Spécifications

Vidéo	1080p
Capteur d'image	Capteur CMOS de 5 mégapixels
Pixel maximum	48mégapixels interpolés
Angle de caméra	Angle de 90 degrés, longueur focale fixe
Écran	2,8 pouces Écran LCD
Carte mémoire	Prise en charge des cartes microSD jusqu'à 64 Go
Format vidéo	AVI
Format d'image	JPG
Puissance du zoom numérique	8X
Courant de veille	75 mA
Courant/résistance/tension de charge	357 mA/3K/3,926 V (en dehors de la batterie de 5 mA)
Batterie	Batterie Li-ion 700 mAh intégrée
Alerte de batterie faible	3,60 V
Connecteur	Port USB, fente pour carte SD, compartiment de batterie

- Remarque : Les spécifications reposent sur des informations mises à jour lors de la rédaction du présent manuel. Les spécifications sont susceptibles d'être modifiées sans préavis. Le produit est le présent appareil photo. Lorsque l'appareil photo plante, il suffit de le redémarrer.
- Remarque - Tous les produits sont susceptibles d'être modifiés sans préavis. Ce document est établi sous toute réserve d'erreur et d'omission.

Remarque - Tous les produits sont susceptibles d' être modifiés sans préavis. Ce document est établi sous toute réserve d' erreur et d' omission.

TOUS DROITS RÉSERVÉS, COPYRIGHT DENVER A/S



Les équipements électriques et électroniques et les piles ou batteries qu' ils renferment contiennent des matériaux, composants et substances qui peuvent nuire à votre santé et à l'environnement si ces déchets (appareils électriques et électroniques ainsi que piles et batteries) ne sont pas traités de façon appropriée.

Les équipements électriques et électroniques, ainsi que les piles et batteries, sont marqués du symbole d'une poubelle barrée, comme illustré ci-dessus. Ce symbole indique que les appareils électriques et électroniques et les piles et batteries doivent être triés et jetés séparément des ordures ménagères.

En tant qu' utilisateur final, il est important que vous jetiez les piles et batteries usagées dans des centres de collecte appropriés. En mettant au rebut les piles et batteries afin qu' elles soient recyclées conformément à la réglementation, vous contribuez à préserver l' environnement.

Toutes les municipalités disposent de points de collecte dans lesquels les appareils électriques et électroniques ainsi que les piles et batteries peuvent être déposés sans frais en vue de leur recyclage, ou offrent des services de ramassage des déchets. Vous pouvez obtenir des informations supplémentaires auprès des services de votre municipalité.

Les informations relatives à la consommation électrique en mode veille/arrêt et à la gestion de l' alimentation des produits conformes au règlement (EU) 2023/826 de la Commission sont disponibles à l' adresse Internet suivante : denver.eu. Cliquez ensuite sur l'icône de recherche en haut de la page d' accueil. Saisissez le numéro de modèle : DCA-4818 et accédez à la page.

DENVER A/S
Omega 5A, Soeften
DK-8382 Hinnerup
Danemark
www.denver.eu
www.facebook.com/denver.eu

Avertissement : l'appareil contient une pile au lithium à l'intérieur

Contact

Main contact point: contact.hq@denver.eu

Nordics

Headquarter
Denver A/S
Omega 5A, Soeften
DK-8382 Hinnerup
Denmark

Phone: **+45 86 22 61 00**
(Push "1" for support)

E-Mail
For technical questions, please write to:
support.hq@denver.eu

For all other questions please write to:
contact.hq@denver.eu

Benelux

DENVER BENELUX B.V.
Barwoutswaarder 13C+D
3449 HE Woerden
The Netherlands

Phone: **0900-3437623**
E-Mail: **support.nl@denver.eu**

Spain/Portugal

DENVER SPAIN S.A
Ronda Augustes y Louis Lumiere, nº 23 – nave
16
Parque Tecnológico
46980 PATERNA
Valencia (Spain)

Spain
Phone: **+34 960 046 883**
Mail: **support.es@denver.eu**

Portugal:
Phone: **+35 1255 240 294**
E-Mail: **denver.service@satfiel.com**

Germany

Denver Germany GmbH Service
Service Center
Max-Emanuel-Str. 4
94036 Passau

Phone: **+49 851 379 369 40**

E-Mail
support.de@denver.eu

Monday - Thursday 09:00 - 16:30
Friday 09:00 - 14:00

Austria

Lurf Premium Service GmbH
Deutschstrasse 1
1230 Wien

Phone: **+43 1 904 3085**
E-Mail: **denver@lurfservice.at**

Poland

LetMeRepair Poland sp. z o.o.

ul. Częstochowska 140
62-800 Kalisz

Phone: **62 75 38 092**
E-Mail: **denver-service@letmerepair.pl**

Godziny pracy: 8 – 18 (poniedziałek – piątek)

If your country is not listed above,
please write an email to
contact.hq@denver.eu



Denver A/S
Omega 5A, Soeften
DK-8382 Hinnerup
Denmark

denver.eu
facebook.com/denver.eu

